

1º Apriete los pies con 8 tornillos M8x20, con 8 arandelas y las fijaciones disponibles en el kit;

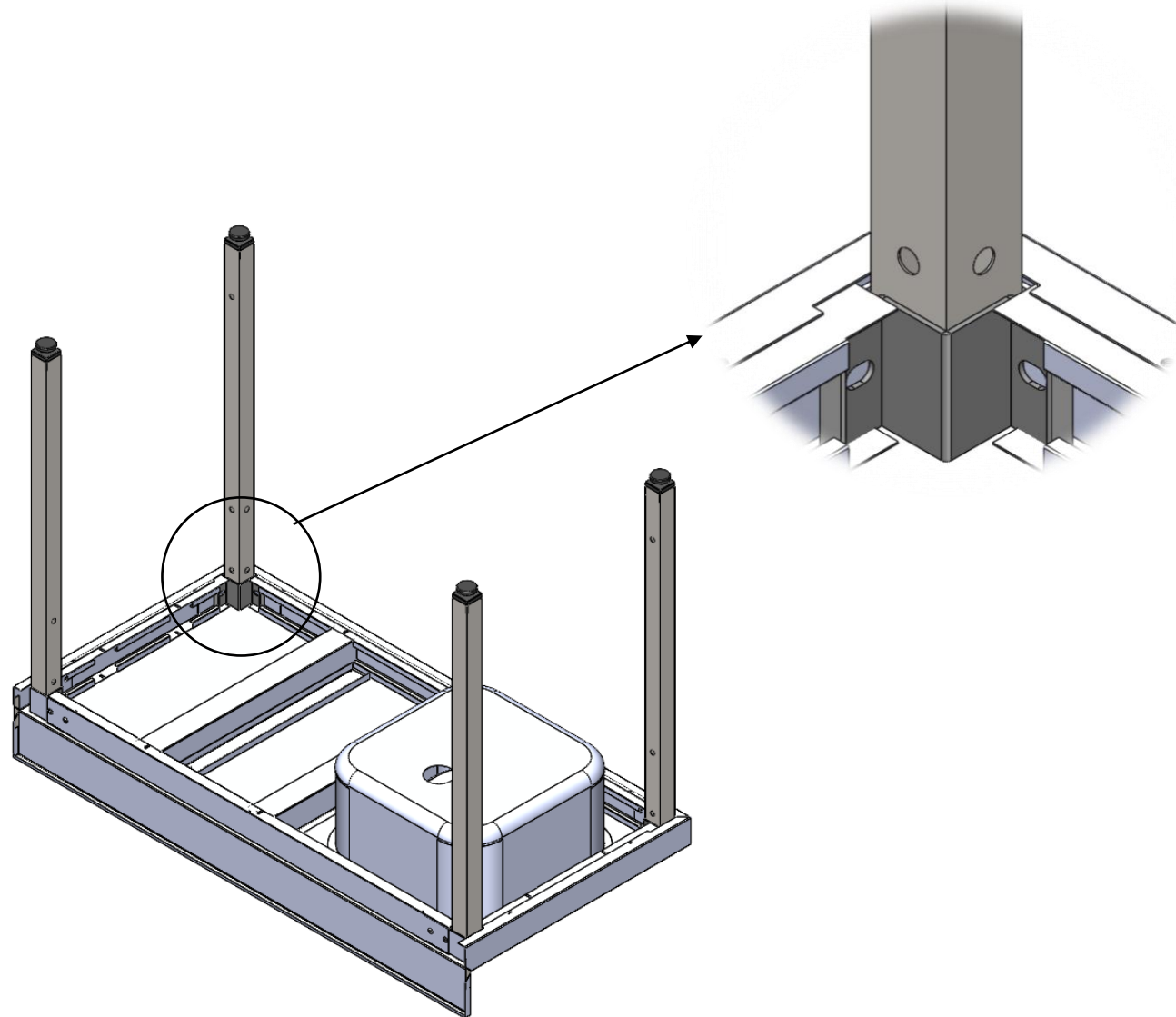

2º Fije los marcos de las piernas con 4 tornillos M8x20 y arandelas M8;

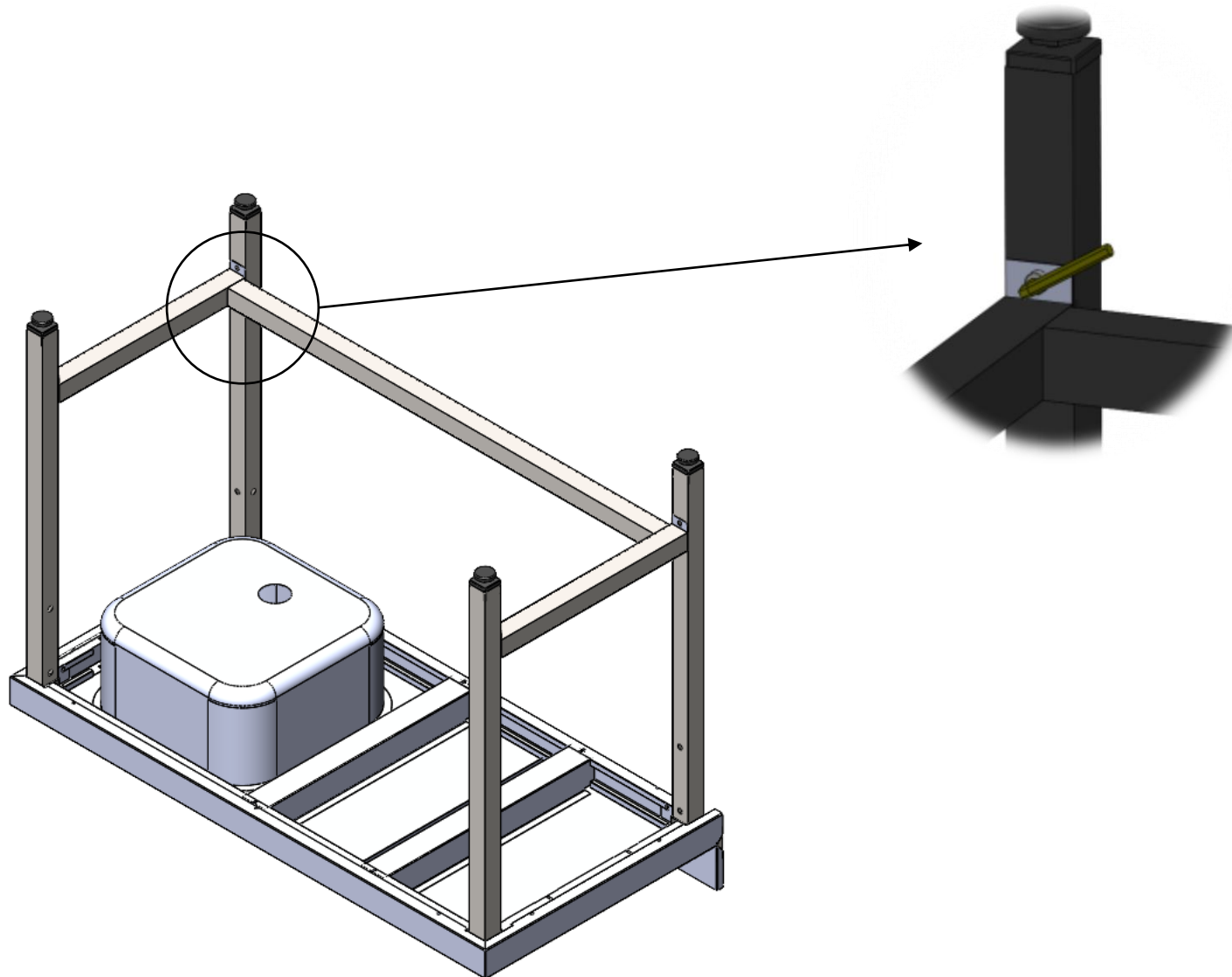

3º Fijar los paneles con 12 tornillos M8x20 y 12 arandelas;

