

P N H

PROFESSIONAL
FURNITURE
& INNOVATION



MANUAL DE INSTRUCCIONES

Mesas de trabajo – ACCESORIOS

❖ CAJONERA

CARACTERÍSTICAS GENERALES

- Construcción general en acero inoxidable de calidad zona de alimentación;
- Canales telescópicos con bolas;
- Modelos de 1 a 4 cajones;
- Todos los módulos están preparados para encajar en las mesas de trabajo;
- Tornillos de montaje incluidos.

CUADRO DE CARACTERÍSTICAS

Modelo	Dimensiones	Dimensiones útiles por cajón
1 Cajón	401x442x152	350x418x80
2 Cajones	401x442x300	350x418x80
3 Cajones	401x442x444	350x418x80
4 Cajones	401x442x635	350x418x80

PRINCÍPIO DE FUNCIONAMIENTO

- Equipos de almacenamiento;
- Preparado para montaje en mesas de trabajo;

MANTENIMIENTO Y LIMPIEZA

- Al no contener piezas eléctricas, el aparato puede sumergirse en agua para una limpieza más eficaz;
- Al limpiar el aparato, no utilice productos abrasivos que puedan dañarlo. Recomendamos el uso de un limpiador para acero inoxidable.

INSTRUCCIONES DE MONTAJE:

- Extracción de los cajones del módulo;
- Fije la parte superior delantera del módulo al carril de la encimera.

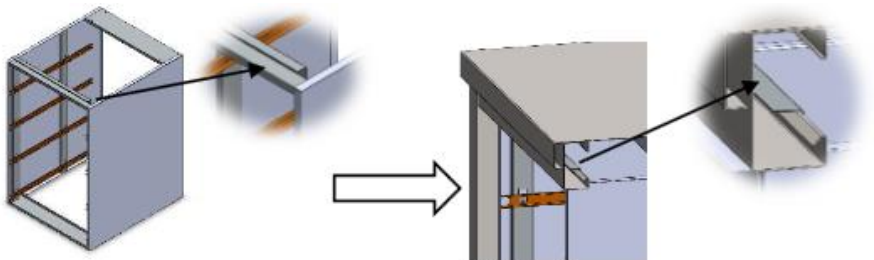

- Atornille el travesaño trasero al refuerzo de la mesa con los tornillos autorroscantes.

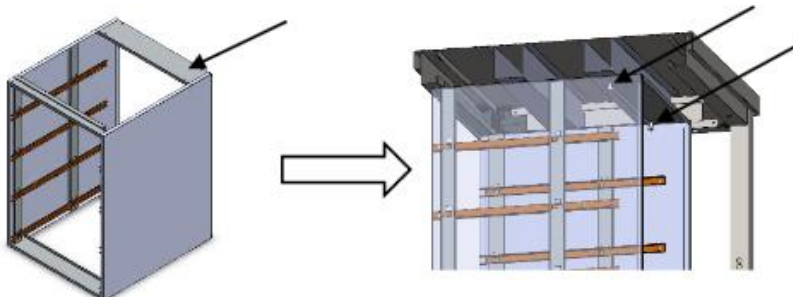

- Volver a montar los cajones.

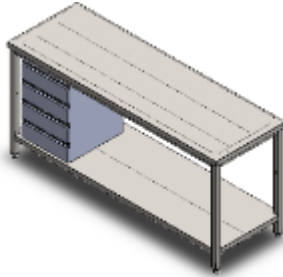

❖ Estanterías de Sobremesa | Estantes Intermedios

CUADRO DE CARACTERÍSTICAS

- Construcción general en acero inoxidable de calidad zona de alimentación;
- Estantes para postres (con 1 ó 2 estantes);
- Estantes intermedias;
- Cajoneras (con 1, 2, 3 ó 4 cajones);
- Kit con 4 ruedas giratorias;
- Todos los módulos están preparados para encajar en las mesas de trabajo;
- ornillos de montaje incluidos.

INSTRUCCIONES DE MONTAJE:

1. Identificar todos los elementos de montaje (en función del tamaño y los modelos elegidos);
2. Montar el marco según el dibujo (aplicar 16 tornillos M6);

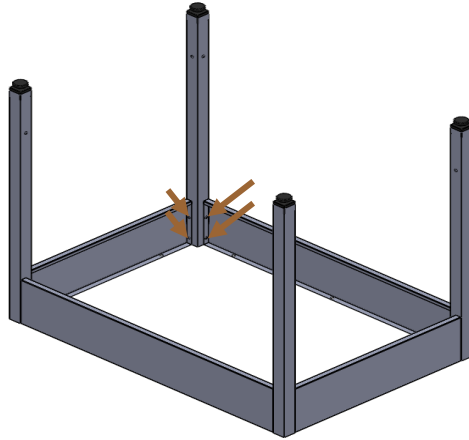

3. Aplique los rieles traseros y laterales como se muestra en la imagen (aplique 6 tornillos M6);

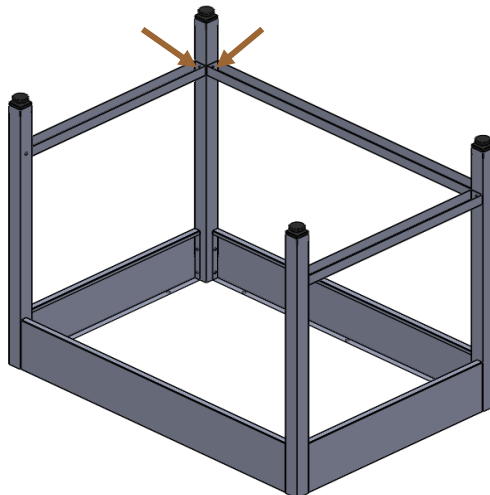

4. Montar la encimera y atornillar desde abajo (7x tornillos M5);

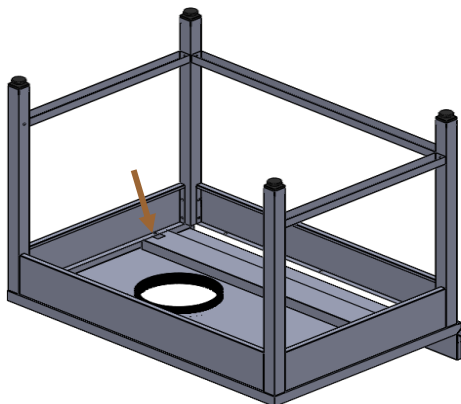

INSTRUCCIONES DE USO

- Una vez montado, instálelo en el lugar deseado.

MANTENIMIENTO Y LIMPIEZA

- Al no contener piezas eléctricas, el aparato puede sumergirse en agua para una limpieza más eficaz..
- Al limpiar el aparato, no utilice productos abrasivos que puedan dañarlo. Recomendamos el uso de un limpiador para acero inoxidable.

GARANTÍA

- ❑ El equipo tiene una garantía de 12 meses a partir de la fecha de compra.
- ❑ La garantía es válida contra los defectos de origen, ya sean de material o de fabricación.
- ❑ Siempre que haya alguna anomalía en el equipo, deberá devolverse lo antes posible, adjuntando el documento de compra.
- ❑ Cuando se active la garantía, las piezas dañadas serán reparadas o sustituidas a discreción del fabricante. En caso de sustitución, las piezas dañadas pasarán a ser propiedad del proveedor.
- ❑ Quedan excluidas de la garantía todas las averías derivadas de una mala instalación o uso/manipulación del equipo.
- ❑ El equipo perderá su garantía siempre que se identifique cualquier alteración/modificación o incluso reparación realizada por el usuario.

P N H

PROFESSIONAL
FURNITURE
& INNOVATION

**PNH BY PINHA
RUA DO ALTO - VALE DO GROU – APARTADO 86
3750 - 064 AGUADA DE CIMA**

TEL. +351 234 622 889 FAX. +351 234 624 044

comercial@pnh-bypinha.pt www.pnh-bypinha.pt