

P N H

PROFESSIONAL
FURNITURE
& INNOVATION



MANUAL DE INSTRUÇÕES

Mesas de trabalho – ACESSÓRIOS

❖ Módulo de Gavetas

CARACTERISTICAS GERAIS

- Construção geral em aço inox de qualidade área alimentaria;
- Calhas telescópicas com esferas;
- Modelos de 1 gaveta a 4 gavetas;
- Todos os módulos vão preparados para encaixarem nas mesas de trabalho;
- Parafusos para montagem incluídos.

TABELA DE CARACTERISTICAS

Modelo	Dimensões	Dimensões úteis Por Gaveta
1 Gaveta	401x442x152	350x418x80
2 Gavetas	401x442x300	350x418x80
3 Gavetas	401x442x444	350x418x80
4 Gavetas	401x442x635	350x418x80

PRINCÍPIO DO FUNCIONAMENTO

- Equipamento para arrumação;
- Preparado para fixar nas mesas de trabalho;

MANUTENÇÃO E LIMPEZA

- Uma vez que não contém partes elétricas, o aparelho pode ser emerso em água para uma limpeza mais eficaz.
- Na limpeza do aparelho, não utilizar produtos abrasivos, que o possam danificar. Recomenda-se a utilização de um produto de limpeza próprio para aço inox.

INSTRUÇÃO DE MONTAGEM:

- Desencaixar as gavetas do módulo;
- Encaixar a parte frontal superior do módulo á travessa da bancada

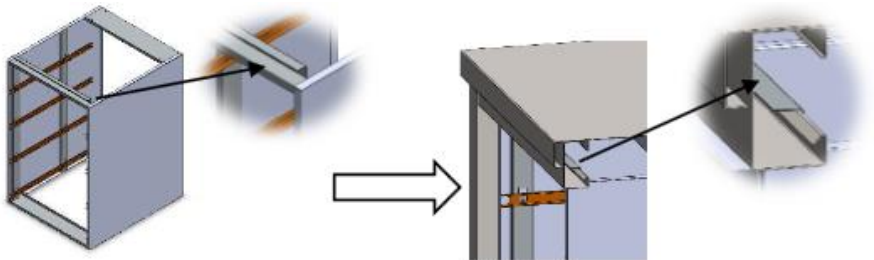

- Aparafusar com os parafusos autorroscantes a travessa superior traseira ao reforço da mesa.

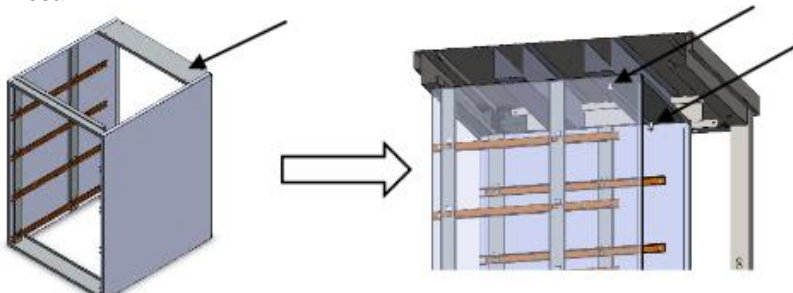

- Voltar a encaixar as gavetas

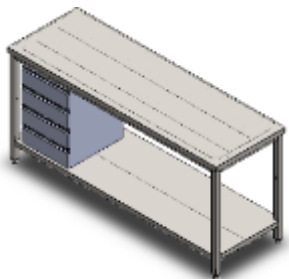

❖ Estantes de Sobremesa | Prateleiras Intermédias

CARACTERÍSTICAS GERAIS

- Construção geral em aço inox de qualidade área alimentara;
- Estantes de sobremesa (com 1 ou 2 prateleiras);
- Prateleiras intermédias;
- Módulos de gavetas (com 1, 2, 3 ou 4 gavetas);
- Kit de 4 rodas giratórias;
- Todos os módulos vão preparados para encaixarem nas mesas de trabalho;
- Parafusos para montagem incluídos.

INSTRUÇÃO DE MONTAGEM:

1. Identificar todos os elementos de montagem (consoante dimensão e modelos escolhidos);
2. Montar a estrutura consoante imagem (Aplicar 16 parafusos M6);

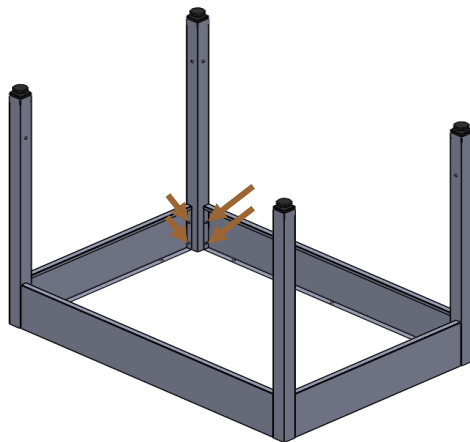

3. Aplicar as travessas trás e lateral consoante imagem (Aplicar 6 parafusos M6);

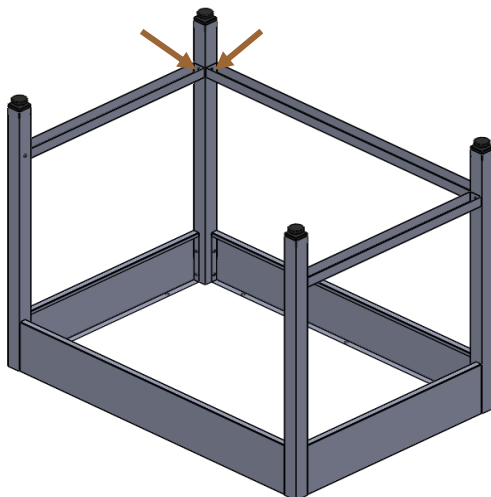

4. Aplicar o tampo e aparafusar por baixo (7x Paraf.M5);

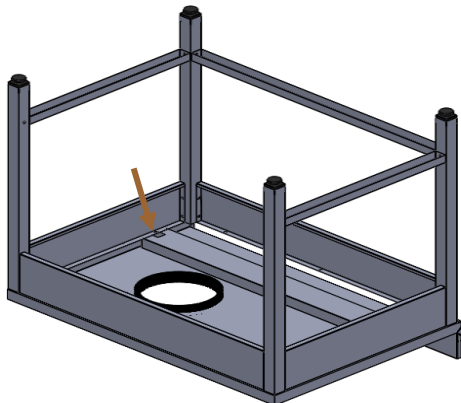

INSTRUÇÕES DE UTILIZAÇÃO

- Após montagem instalar no local desejado.

MANUTENÇÃO E LIMPEZA

- Uma vez que não contém partes elétricas, o aparelho pode ser emerso em água para uma limpeza mais eficaz.
- Na limpeza do aparelho, não utilizar produtos abrasivos, que o possam danificar. Recomenda-se a utilização de um produto de limpeza próprio para aço inox

GARANTIA

- ❑ O equipamento é garantido por um período de 12 meses, contados a partir da data da compra.
- ❑ A garantia é válida contra defeitos de origem, sejam eles de material ou de fabrico.
- ❑ Sempre que se verifique uma anomalia no equipamento, este deverá ser devolvido com a maior brevidade, juntando-lhe o documento da compra.
- ❑ Quando for acionada a garantia, as peças danificadas serão reparadas ou substituídas, consoante assim entenda o fabricante. No caso da sua substituição, as peças danificadas passarão a ser pertença do fornecedor.
- ❑ São excluídas do âmbito da garantia todas e quaisquer avarias resultantes de deficiente instalação ou utilização/ manuseio do equipamento.
- ❑ O equipamento perderá a garantia sempre que se identifique qualquer alteração/ modificação ou mesmo reparação efetuada pelo utilizador.

P N H

PROFESSIONAL
FURNITURE
& INNOVATION

PNH BY PINHA
RUA DO ALTO - VALE DO GROU – APARTADO 86
3750 - 064 AGUADA DE CIMA

TEL. +351 234 622 889 FAX. +351 234 624 044

comercial@pnh-bypinha.pt www.pnh-bypinha.pt